

ローホリゾンライト

角度変更型 (PS球)



CAT. NO. 365

舞台床面に置きホリゾン幕を均等に照明する場合に使用されます。

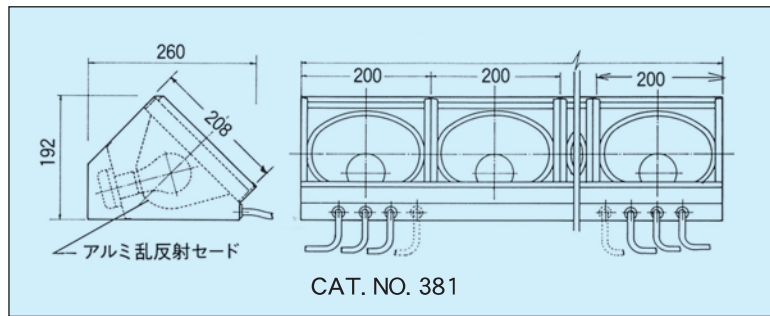

CAT. NO. 381

据置型 (PS球)



CAT. NO. 384

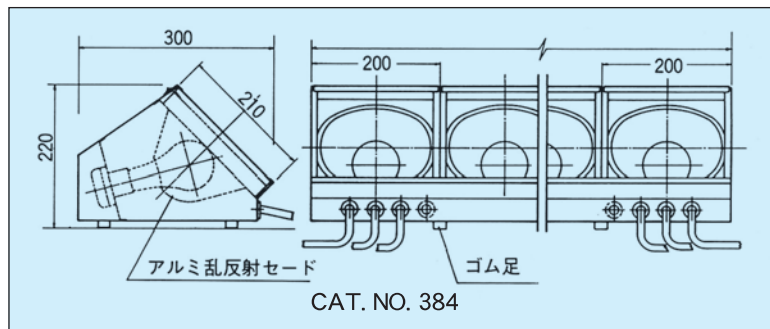

CAT. NO. 384

J型ハロゲン球用据置型



CAT. NO. 372(N)

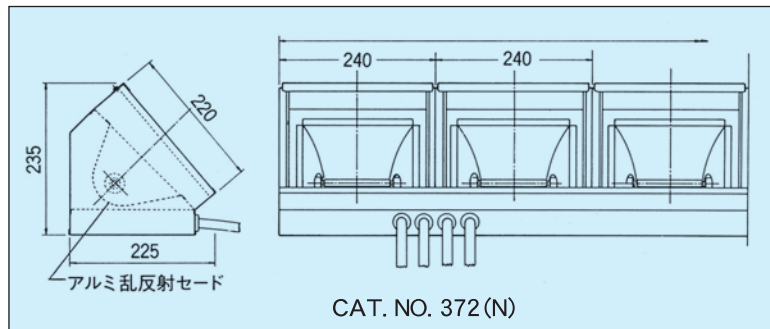

CAT. NO. 372(N)

JD型ハロゲン球用据置型



CAT. NO. 377

共通仕様

灯体-SPC製。塗装-グレー色塗料焼付塗装。アルミ製(イルミナイト加工)セード、コードコネクター、カラーシートホルダー付。3色配線用と4色配線用とがあります。

型番	使用ランプ	標準ユニット	重量	概要
364	PS球100V100W	150 ^m /m間隔×12灯用=1800 ^m /m	18.2kg	角度変更型
365	" 100V150/200W	200 ^m /m間隔×9灯用=1800 ^m /m	17.8kg	"
381	" 100V100W	200 ^m /m間隔×9灯用=1800 ^m /m	14.5kg	据置型
384	" 100V150/200W	200 ^m /m間隔×9灯用=1800 ^m /m	15.3kg	"
372(N)	J型ハロゲン球100V300/500W	240 ^m /m間隔×8灯用=1920 ^m /m	21.2kg	"
373(N)	J型ハロゲン球100V300/500W	240 ^m /m間隔×9灯用=2160 ^m /m	22.5kg	"
376	JD型ハロゲン球100V85W/150W	150 ^m /m間隔×6灯用=900 ^m /m	5.1kg	"
377	JD型ハロゲン球100V85W/150W	150 ^m /m間隔×12灯用=1800 ^m /m	8.6kg	"
378	JD型ハロゲン球100V200W	150 ^m /m間隔×12灯用=1800 ^m /m	13.5kg	"

ストリップライト(受注生産品)

移動用器具としてその用途は広範囲で、軽量、平置きです。

灯体-SPC製。アルミ製(イルミナイト加工)セード、20AC型コネクター付

- CAT.No.788-JD型ハロゲン球100V85W/100W 8灯用。全長1280^m/m 重量6.5kg。2回路用
- CAT.No.789- " 100V85W/100W 12灯用。全長1840^m/m 重量8.6kg。2回路用

○機器の仕様及び外観は改良のため変更する場合がありますので御了承下さい。